



# Die Schweizer Revolution.

Clippen ohne Clips, nur mit Draht.  
Das neue MODEL R von SwissClip.

# Eine Erfolgsgeschichte aus der Schweiz.



Eine High-Tech-Innovation, die Ihre Lebensmittelverpackung revolutioniert und Ihre Clip-Kosten halbiert.

- 04 Günstiger
- 06 Schneller
- 08 Flexibler
- 10 Hygienischer
- 12 Schweizerischer
- 14 Bedienerfreundlicher
- 16 Zahlen, Daten, Fakten



Günstiger  
**Sparen Sie ruhig.  
 Aber nicht an  
 der Qualität.**

Bis zu

**50%**

**günstiger, weil Sie Ihre Clips einfach selbst  
 machen statt teuer zu bezahlen.**



Der SwissClip MODEL R ist ein Doppelclip-Automat, bei dem praktisch jeder Draht die Hauptrolle spielt und nicht die teuren Fertig-Clips. Denn das MODEL R produziert aus Runddraht Clipverschlüsse. Damit lassen sich alle bekannten Kunststoff-, Faser- und Kollagendärme vom Kaliber 30 bis 140 mm sauber und effizient verschliessen.

Der wesentliche Unterschied liegt somit in den Kosten für die Verbrauchsmaterialien. Denn Draht ist wesentlich preiswerter als fertige Clips von der Rolle, beansprucht zudem weniger Lagerplatz und ist oft auch noch bei der Einfuhr deutlich günstiger. Sie sparen mit SwissClip in jedem Fall – oft sogar mehr als 50 % beim Clippen.

- Das MODEL R produziert die Clips selbst und senkt somit die Clipkosten.
- Viel mehr Clips pro Rolle gegenüber vorproduzierten Flachclips.
- Kleinere Rollen für mehr Clips gewährleisten eine bessere Handhabung und weniger Lagerplatz.
- Nur drei Werkzeuge, die universal eingesetzt werden können.
- Viele verschiedenen Clipgrößen können problemlos produziert und somit effizient auf das Endprodukt abgestimmt werden.
- Das Rohmaterial für den Draht ist in der Regel überall schnell, einfach und günstig erhältlich.

Schneller

# Ihre Produktion ohne Limitierung.

Die SwissClip-Technologie ermöglicht eine Produktion mit Höchstgeschwindigkeit und ist somit wirtschaftlicher als herkömmliche Methoden. Bis zu 120 Portionen pro Minute beziehungsweise bis zu 8.000 kg pro Stunde – abhängig von der Füllerkapazität und dem Kaliber – stehen für unvergleichlich hohe Produktivität und Wirtschaftlichkeit sowie einen aussergewöhnlichen ROI.

Ob für die Verpackung von Wurstwaren, Milchprodukten, Meeresfrüchten oder was auch immer – SwissClip MODEL R bietet immer die optimale Leistung und unübertroffene Flexibilität. Schliesslich ist der Wechsel von einem Prozess zu einem anderen besonders einfach, schnell und hygienisch möglich und somit in jeder Hinsicht extrem effizient.

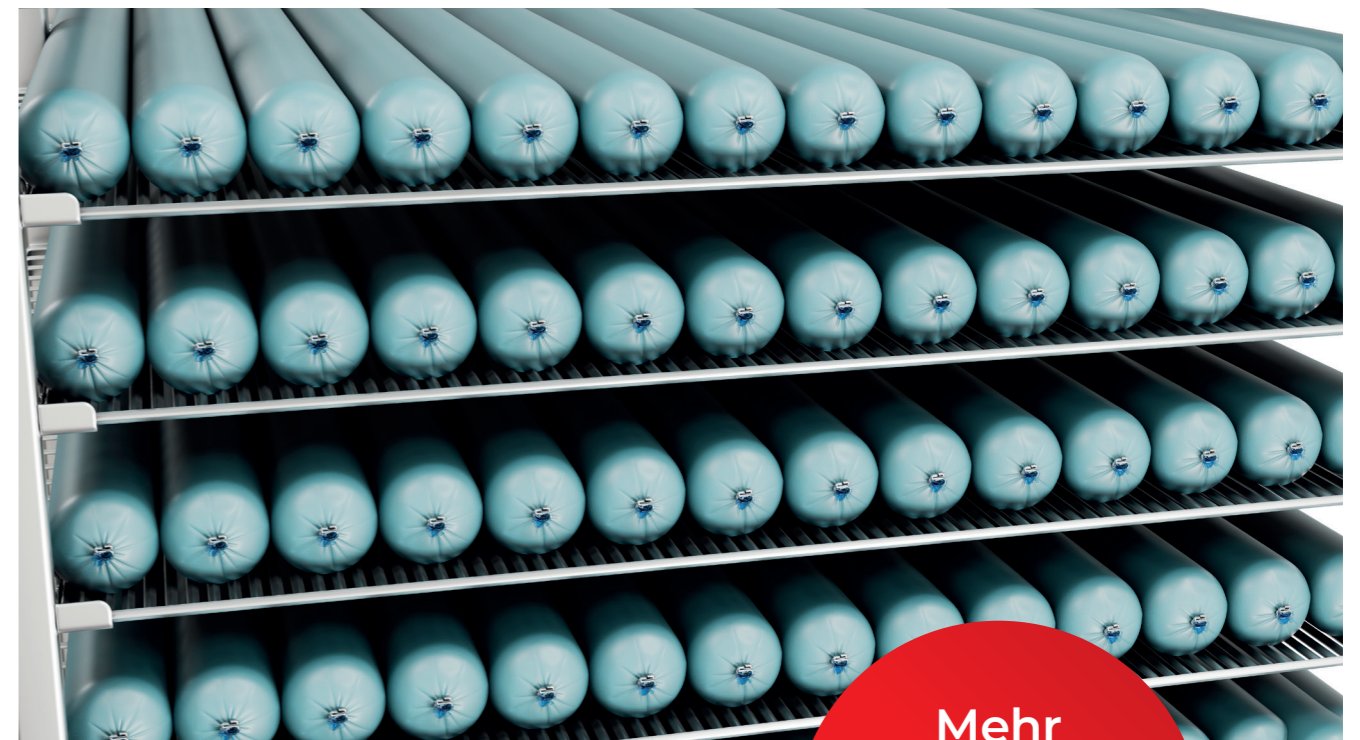
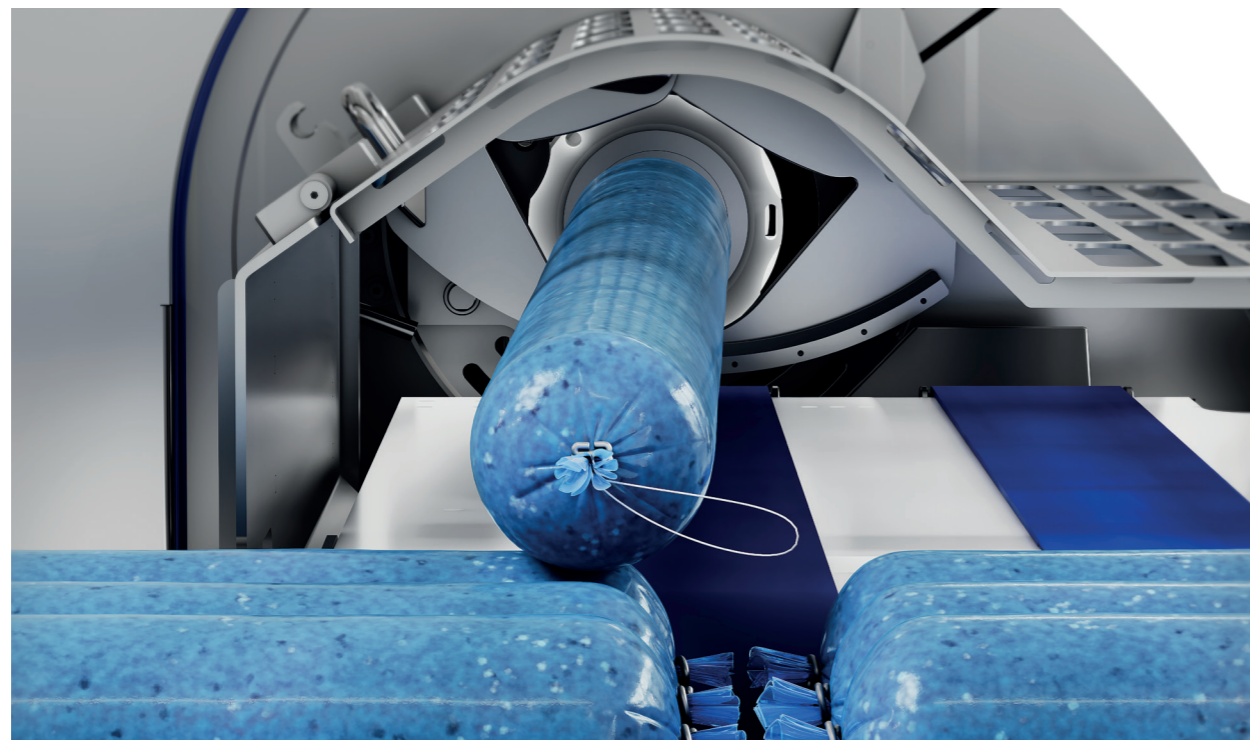

Bis zu

# 8.000 kg

pro Stunde möglich

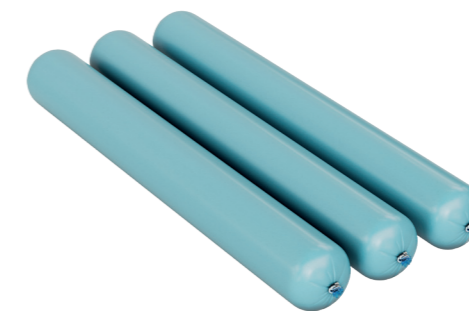

Mehr Menge, mehr Ertrag.



Flexibler

**Macht genau  
das, was Sie  
wollen.**



**3**

Werkzeuggrößen

**120**

Takte pro Minute

**30–140 mm**

Kaliber

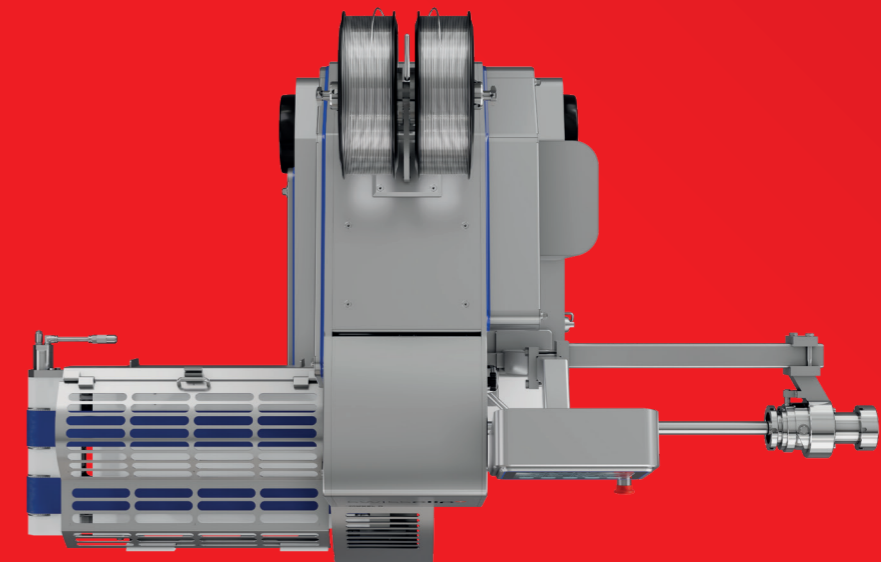

Die SwissClip-Automaten lassen sich an alle handelsüblichen Füllmaschinen anschließen. Sie verschliessen die Portionen präzise zu Einzel-, Ketten- und Ringwürsten mit oder ohne Aufhängeschlaufe und ohne Füllmasserückstände in den Wurstzipfeln. Diese moderne Verschliesstechnik kann natürlich auch bei vielen Anwendungen ausserhalb der Fleischindustrie eingesetzt werden – beispielsweise

für Verpackungen von Konditoreihalbfabrikaten, von Käse, Suppen oder Non-Food-Produkten.

Ein weiterer Vorteil: Der schnelle Umbau auf eine andere Werkzeuggröße ermöglicht einen individuellen Einsatz und erhöht die Flexibilität des Kaliberbereichs.

Hygienischer  
**Geschmack  
 und Hygiene  
 sind das  
 beste Rezept.**

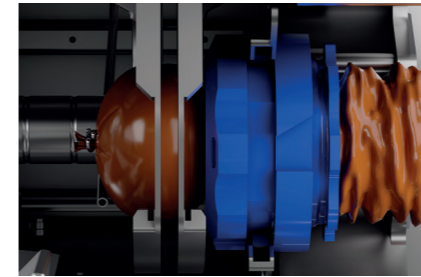

Füllen

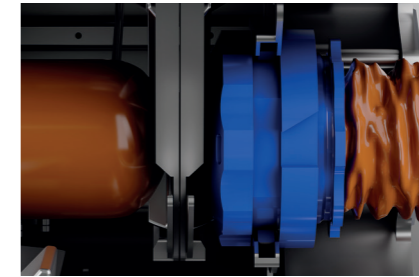

Raffen

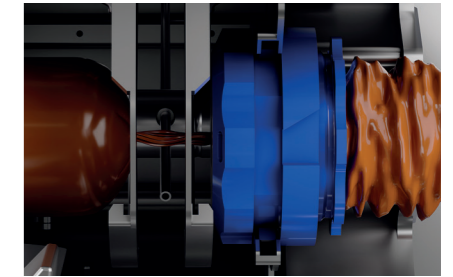

Verdrängen und Clippen

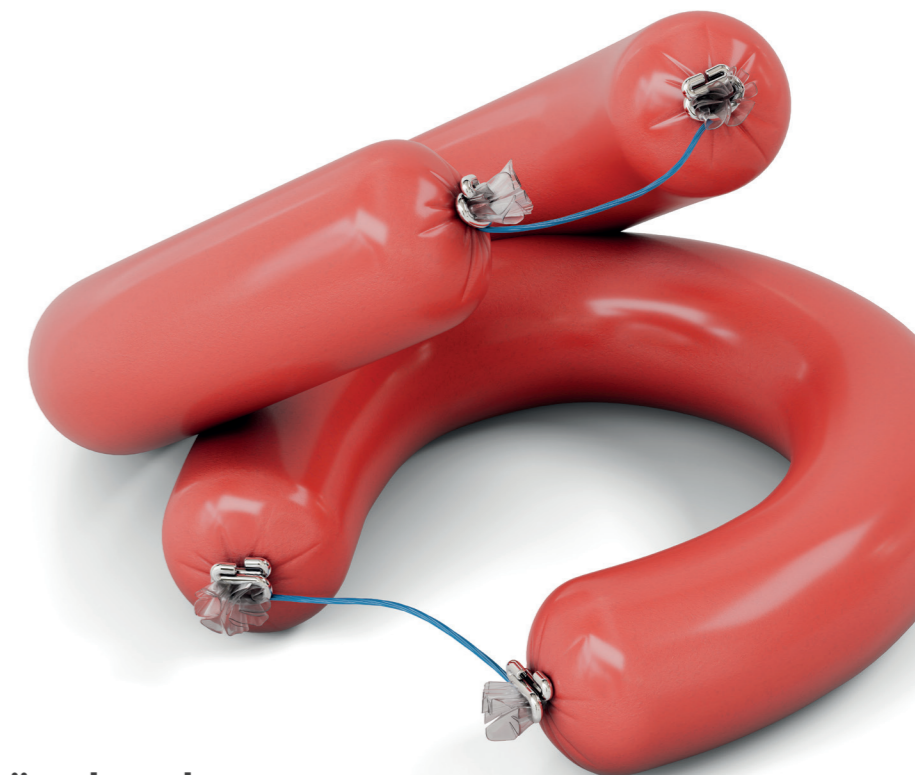

**100%**

**Sicherheit und Qualität durch  
 höchste Hygienestandards**

Die Verarbeitung der Lebensmittel ist sauberer, sicherer und hygienischer als beim herkömmlichen Clippen. Durch die drei Arbeitsschritte Raffen, Verdrängen und Clippen werden Rückstände in den Zipfeln vermieden.

Darüber hinaus bietet der Swiss-Clip-Doppelclip-Automat ein Höchstmass an Wartungs- und Servicefreundlichkeit. Glatte, rostfreie Oberflächen (ohne Schraubenköpfe) oder Schmutzkecken und um drei Grad geneigte, horizontale Flächen sowie zusätzlich angebrachte Aussparungen sind Konstruktions-

elemente, die eine schnelle und hygienische Reinigung erlauben. Ventile, Antrieb und Steuerung sind durch Abdeckungen gegen Wasser und Schmutz hermetisch abgedichtet.

Die Wartung ist also nicht nur besonders einfach, sondern auch schnell und vor allem effizient möglich. Das sorgt für höchste Lebensmittelsicherheit unter Einhaltung der strengsten gesetzlichen Vorgaben sowie für eine konstant gute Produktqualität und somit für maximales Vertrauen der Verbrauchenden.

# Schweizerischer Solide und wertbeständig wie eine Schweizer Uhr.



Die Schweiz ist geradezu der Inbegriff für aussergewöhnliche Ingenieursleistungen und nachhaltige Entwicklungen von Maschinen für die Lebensmittelproduktion. Das gilt natürlich auch für das SwissClip MODEL R.

Die ganze Maschine ist komplett rostfrei. Die präzise Drahtführung sowie der Drahtvorschub werden durch Kurvenscheiben gesteuert. Diese konstruktiven Lösungen verleihen den SwissClip-Automaten eine lange Lebensdauer bei minimalem Verschleiss.

Für Wartungsarbeiten lässt sich die Clipkurve manuell über den Touchscreen steuern. Die Parameter für Messer- und Werkzeugwechsel sowie die Reinigungsstellung sind ebenfalls über den Touchscreen abrufbar.

- Präzise kurvengesteuerter Drahtvorschub und präzise kurvengesteuerte Drahtführung.
- Ohne Kettentriebe und Federn, dadurch weniger Verschleisssteile und weniger Verschmutzung.
- Sanftes Drahtabziehen von der Rolle.
- Kein Zurückstossen des Drahtes beim Clipverschliessen.
- Zugang durch Fenster/Öffnungen in der Maschinenwand für einfache Reinigung, Wartung, geringen Unterhalt und komfortablen Service.
- Wartungsarm und somit günstig im Unterhalt.
- Extrem sicher in der Bedienung.



Langlebig,  
vielseitig,  
sicher.

Bedienerfreundlich

# Kompakt und intuitiv zu bedienen.



Easy-to-use-Design

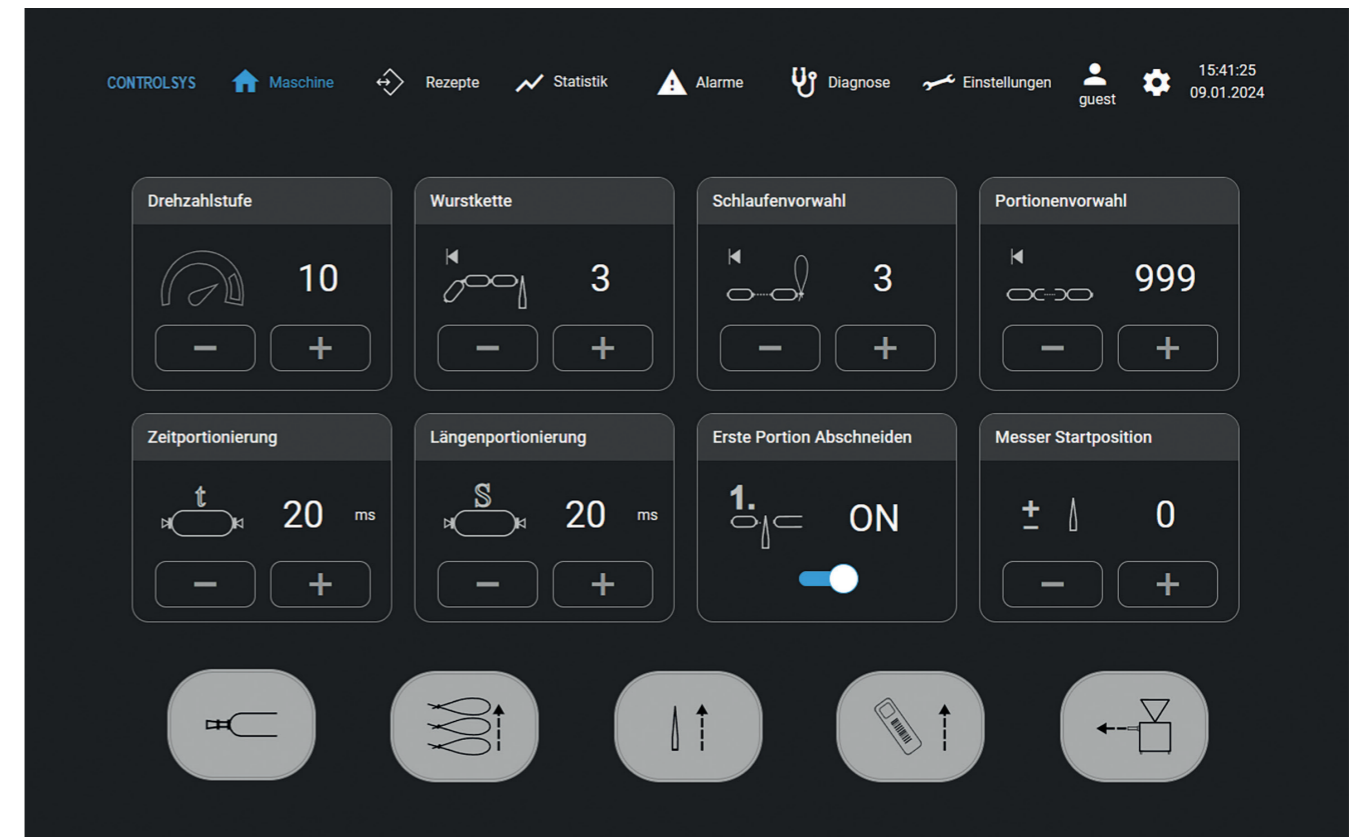

## Überlegene Ergonomie

Das SwissClip Model R zeichnet sich durch überlegene Ergonomie und einfache Bedienung aus. Dadurch wird deutlich, dass bei der Entwicklung einerseits der Nutzende und andererseits der Unternehmer im Mittelpunkt standen. Darüber hinaus minimiert das ergonomische Design Ermüdung und maximiert somit die Effizienz.

## Intuitive Bedienelemente

Intuitive Bedienelemente und eine benutzerfreundliche Steuerung sorgen für eine präzise und weitgehend mühelose Handhabung. Die Bedienung ist so einfach, dass sogar die Schulungs- und Einarbeitungszeit für das Personal reduziert werden kann.



## Zahlen, Daten, Fakten

# Wenn Sie es ganz genau wissen wollen.

Das SwissClip MODEL R wird mit einem wartungsfreien Servoantrieb und einer SPS-Steuerung ausgestattet. Die Bedienung der Maschine erfolgt über einen Touchscreen. Dieses moderne Bediensystem mit grafischer Visualisierung und alphanumerischer Volltextanzeige in vielen Landessprachen lässt in Bezug auf Komfort, Hygiene und Effizienz keine Wünsche offen.

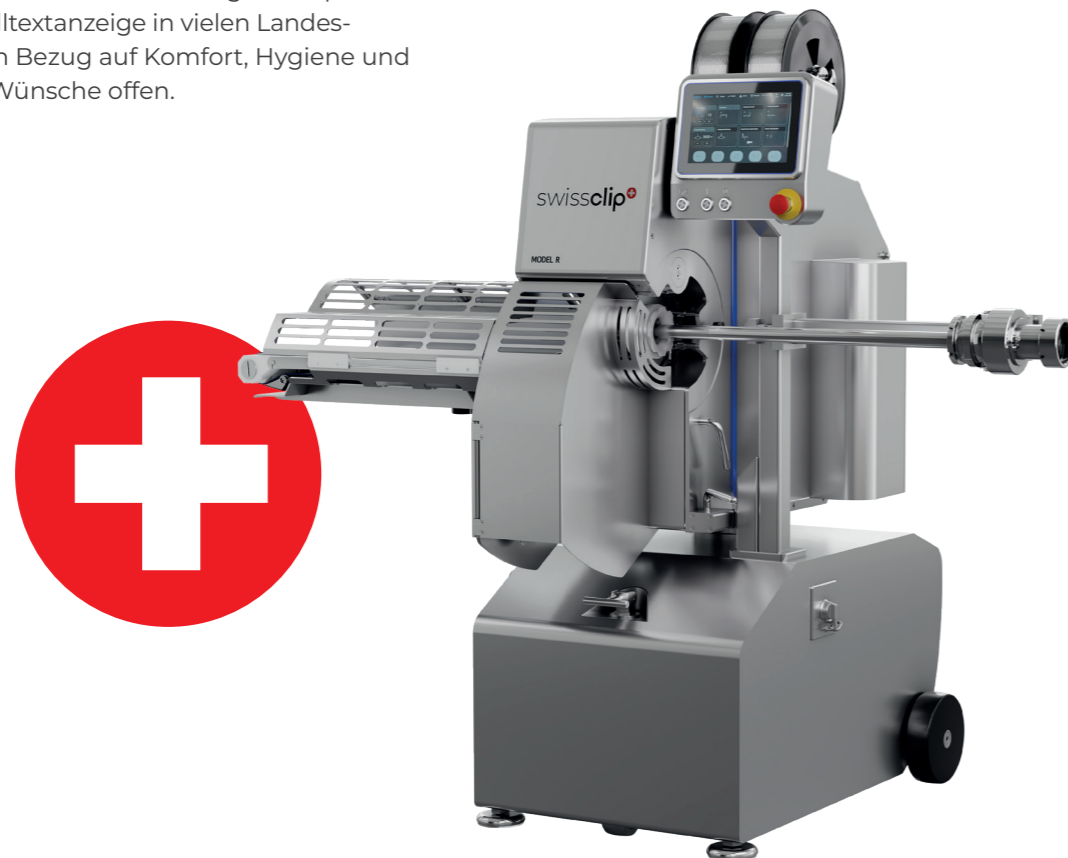

### Ausstattung

- Automatischer Bandschlaufenzubringer
- Einrichtung für Ringwürste
- Schwenkkopf
- Bandauslauf oder Rutsche
- Bugrad für leichtes Manövrieren

### Vorzüge

- Ergonomisches, kompaktes Design für hohen Bedienkomfort
- Messer-, Werkzeugwechsel und Reinigungsstellung über Touchscreen abrufbar
- Schneller Umbau auf eine andere Werkzeuggrösse
- Nur wenige Umbauten nötig, da lediglich drei Werkzeuggrößen
- Einfache und hygienische Reinigung durch glatte Oberflächen mit drei Grad Neigung
- 20 Geschwindigkeitsstufen plus Durchlauf für höchste Produktivität

### Technische Daten

- **Breite x Höhe x Tiefe ohne FB und Füllrohr:** 783 x 1.085 x 1.684–1.848 mm  
**mit FB und Füllrohr:** 1.581–1.998 x 1.085 x 1.684–1.848 mm
- **Anschlussspannung:** 3 x 400V/50 Hz oder 60 Hz
- **Anschlussleistung:** 5 kW
- **Schutzart:** IP 65 (Touchscreen: IP 69K)
- **Luftverbrauch:** 5,0 L/Takt @ 7 bar
- **Druckluft:** 6–7 bar
- **Kaliberbereich:** 30–140 mm
- **Taktzahl:** Bis zu 120 T/min
- **3 Werkzeuge:** 13 – 18 – 20
- **Verarbeitung Alu-Draht:** Ø 2,5, 2,8 oder 3,0 mm
- **Schalldruckpegel:** dBa 81
- **Gewicht:** 575 kg

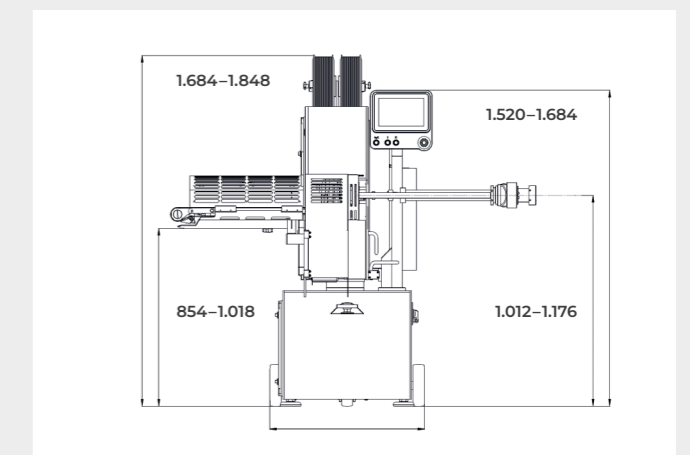
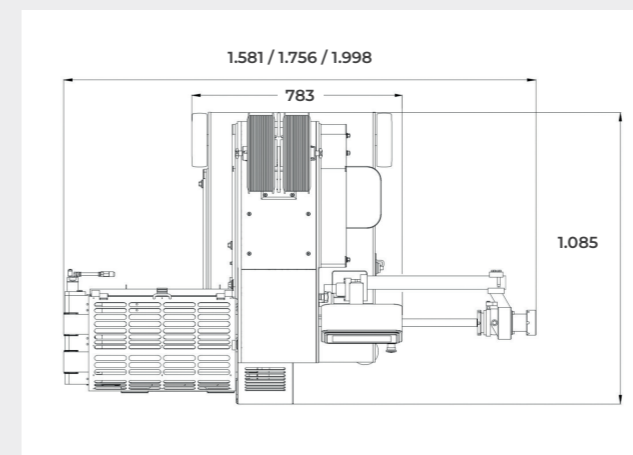

Alle Angaben in mm.

Möchten Sie  
auch Ihre  
Produktion  
revolutionieren  
und Kosten  
senken?



Dann schreiben Sie  
uns oder rufen Sie  
uns an – wir beraten  
Sie gerne.

info@swissclip.ch

+41 79 617 75 57 oder

+41 79 613 26 62



